



SERIE IV

DE LOS JUECES AL REY DAVID



JORNADA DE LA

BIBLIA

LECCIONES SOBRE TODA LA BIBLIA PARA NIÑOS DE LAS ESCUELAS DOMINICALES

Profesora

NOTA DEL TRADUCTOR

Cuando el hermano Dryden Sinclair me pidió que tradujera el presente curso bíblico para niños del idioma portugués al castellano, lo acepté, como siempre, gustosamente, sin saber en lo que me metía. Debo admitir que no domino el idioma portugués. Para poder traducir los textos, me he valido del sistema de traducción directa de aquellos textos que entiendo claramente, traducción de palabras con un diccionario, arreglos textuarios por medio de las referencias bíblicas disponibles, y acertar.

El presente estudio bíblico está libre de errores, pero sí puede variar en una u otra parte del texto, del original portugués. Sin embargo, estas variaciones son insignificantes. En tal caso he usado mi sentido común y la experiencia que poseo en estos trabajos. Digo esto para tranquilizar a aquellos que, quizás, se hagan el trabajo molesto de comparar el texto traducido con el del original en idioma portugués. Con todo, la presente traducción representa un trabajo difícil. Pido al profesor o a la profesora de la clase bíblica que tenga suficiente criterio para apreciar este hecho.

Deseo las bendiciones de nuestro Señor al estudiar la palabra de Dios con los pequeñuelos en el mundo de habla española. Oro para que muchos corazones tiernos reciban, a través de estas lecciones, la instrucción bíblica que pueda abrirles el camino a la vida eterna. Como siempre, los saludo muy cordialmente desde Viena, Austria: Hans J. Dederscheck (Abril de 1987).

REVISADO
1994



JORNADA DE LA BIBLIA

Lecciones bíblicas para la escuela dominical.

EQUIPO TECNICO:

Redactor e Ilustrador:	Glover Shipp
Escritora:	Catherine Pennisi
Asistente e Ilustrador:	Helgir Girodo
Revisora:	Ana María Araújo
Traductor:	Hans J. Dederscheck

PUBLICADA PELA ESCOLA DA BIBLIA
Caixa Postal 2610 - 30.000 - Belo Horizonte - MG -
Brasil R 1977 - Escola da Biblia de Belo Horizonte

Publicado en español por:
SPANISH LITERATURE MINISTRY
P.O. Drawer W
Wichita Falls, Texas 76308-0095
U.S.A.

Texto Bíblico

Jueces 13 al 16:31

Versículo para memorizar

Santiago 3:13

Meta

Mostrar el peligro que hay si no nos entregamos totalmente a Dios.

El origen de esta lección

Después de la muerte de Jefté, la tierra de Israel permaneció en paz por veinticinco años. Pero nuevamente regresó Israel a la idolatría. Por tanto, Dios permitió que Israel cayera en manos de los filisteos durante un tiempo muy difícil que duró cuarenta años. Los filisteos eran hombres crueles.

Historia Bíblica

En la tribu de Dan, cuyo territorio se encontraba próximo a la tierra de los filisteos, moraba un hombre de nombre Manoa, y su esposa. Ambos amaban a Dios; pero no habían tenido nunca hijos.

Entonces, cierto día, un ángel apareció a esta mujer fiel y le dijo que daría a luz un hijo, el cual, algún día, salvaría su pueblo de los filisteos. Y el ángel le advirtió, diciendo que su hijo no podría beber bebidas alcohólicas, ni cortarse los cabellos, pues sería un hombre especialmente dedicado a Dios (nazareo).

Cuando nació ese bebé, recibió el nombre de Sansón. Con el pasar de los años, Sansón se hizo un varón muy fuerte. Lamentablemente, no siempre obedeció a la voluntad de Dios.

Cierto día, Sansón tomó una mujer filisteas con la cual se casó. Sus padres temían que, si Sansón se casaba con una filisteas, podría ser tentado para adorar a los ídolos de los filisteos. Desde que Sansón se casó, el Señor usó ese casamiento como medio de ayudar a los israelitas. Por eso los problemas de Sansón comenzaron desde ese momento. Quiso visitar a su novia, pero Sansón se encontró con un león feroz. El Espíritu de Dios dio a Sansón mucha fuerza, de modo que despedazó al león con sus manos. Algún tiempo después pasó por ese lugar y vio el cuerpo del león que él había muerto. Dentro del cuerpo del león había un enjambre de abejas, y un panal de miel, y tomándolo en sus manos, se fue comiendo por el camino.

Durante la fiesta de matrimonio, Sansón dijo a sus "amigos" filisteos:

— Quiero proponerles un enigma, y si ustedes lo resuelven durante la fiesta, yo les daré treinta vestidos de lino y treinta vestidos de fiesta. Si pierden, tienen que darme lo mismo a mí.

Y ellos respondieron:

—¿Cuál es el enigma?

Sansón decía:

—“Del devorador salió comida, y del fuerte salió dulzura.” Como ellos no podían declararle el enigma, trataban de tomarlo con engaños. Pensaban que por medio de su mujer podrían saber la respuesta, amenazándola de muerte.

La moza corrió a Sansón y le pidió que le revelase la respuesta. Finalmente, él cedió a su insistencia, y le reveló la adivinanza del león y de la miel. Luego, ella informó a los filisteos, los cuales dieron la respuesta correcta a Sansón.

¿Qué hacer? El les debía treinta vestidos. Furioso, mató a treinta filisteos, entregando su ropa a sus adversarios. Así pagó la apuesta. Iba muy irritado por causa de la traición de su esposa, y ella regresó a casa de sus padres.

Más tarde se arrepintió y trajo un regalo a su "esposa". Pero el padre de ella ya la había dado a otro hombre.

Sansón explotó de enojo.

Cazó trescientas zorras y tomó teas, y juntó cola con cola, y puso una tea entre cada dos colas. Después, encendiendo las teas, soltó las zorras en los sembrados de los filisteos, y quemó las mieses amontonadas y en pie, viñas y olivares.

Los filisteos, asustados, gritaron:

— Sansón ha hecho esto porque ha perdido a su mujer. Y por venganza, mataron a la joven y a su padre.

Más tarde, un ejército de 1,000 filisteos persiguió a Sansón hasta la caverna donde él se había escondido. No entendiendo el propósito de Dios contra los filisteos, los propios israelitas entregaron a Sansón a sus enemigos. Pero Sansón, hallando una quijada de un asno, mató con ella a mil hombres.

Ahora bien, no aprendió nada de su primera experiencia con la mujer filisteas, Sansón se apasionó nuevamente por otra jovencita filisteas. Su nombre era Dalila. Sabiendo esto, los príncipes de los filisteos ofrecieron a Dalila mucho dinero para descubrir la fuente de su enorme fuerza física.

Dalila le pedía a Sansón que le revelara la causa de su tremenda fuerza. Y Sansón le dijo a Dalila que, si le ataran con siete mimbres verdes que aún no estuvieran enjuntos, entonces se debilitaría y sería como cualquiera de los hombres. Cuando él se quedó dormido, Dalila lo amarró con ellos, y gritó:

— ¡Sansón, los filisteos vienen!

Sansón rompió los mimbres, como se rompe una cuerda de estopa cuando toca el fuego. Y así seguía con nuevos trucos. Por fin, Sansón le reveló el secreto:

Nunca a mi cabeza llegó navaja; porque soy nazareo de Dios desde el vientre de mi madre. Si fuere rapado, mi fuerza se apartaría de mí, y me debilitaría y sería como todos los hombres. Así le reveló a ella, porque tanto insistió con lágrimas, que su fuerza residía en sus largos cabellos.

¡Que tonto era ese hombre! ¿Verdad? Un día, cuando él dormía, Dalila cortó su pelo. Llegaron los filisteos y él ya no se podía defender más. Se le llevó a una prisión donde sus enemigos le sacaron los ojos. Sansón era el hombre más fuerte del mundo, y ahora se encontraba trabajando como esclavo. Pero sus cabellos crecieron de nuevo, lentamente.

Entonces los principales de los filisteos se juntaron para ofrecer sacrificio a Dagón su dios y para alegrarse; y dijeron: Nuestro dios entregó en nuestras manos a Sansón nuestro enemigo. Y trajeron a Sansón y lo pusieron entre las columnas de su templo para divertirse con él. Y Sansón clamó a Dios, pidiendo que le diera fuerza para vengarse de ellos y se apoyó entre las columnas de en medio del templo, sobre las que descansaba la casa, y echó todo su peso sobre ellas, y cayó la casa sobre los principales, y sobre todo el pueblo que estaba en ella.

De esta manera se acabó la vida de Sansón, un hombre fuerte de Dios, que aplicó mal las bendiciones de Dios.

Aplicación

Relate usted una historia verídica acerca de un hombre que como Sansón, usó incorrectamente sus talentos. Mencione, por ejemplo, algún dictador que abusó de su poder, un hombre muy capaz, pero que usó sus talentos para el mal. O, hable de un cristiano que se casó con una mujer no cristiana, mostrando los resultados tristes. Presente una pieza teatral sobre la vida de Sansón con los alumnos.

Material para preparar

Al final de las lecciones, la profesora encontrará un anexo de modelos y materiales visuales.

Para hacer un modelo del templo de Dagón puede seguir el ejemplo del anexo. Use los modelos de personas en las ilustraciones o compre otros modelos.



EL JUEZ FUERTE PERO TONTO

Jueces 13 al 16:31

Texto Bíblico

Rut capítulos 1 al 4

Versículo para memorizar

Rut 1:16

Meta

Si mostramos amor para con otros, y si confiamos en Dios, él nos protegerá y nos cuidará.

El origen de esta lección

Moab era una de las naciones vencidas por Israel, localizado al otro lado del Mar Muerto. Los moabitas eran descendientes de Lot, el sobrino de Abraham, y, por lo tanto, parientes de los israelitas. A través de dos siglos, los moabitas se habían apartado de Dios, llegando a adorar a un ídolo.

Historia Bíblica

Durante el tiempo de los jueces (Jefté, Gedeón, Débora, Sansón, etc.) hubo, en la tierra de Israel, un periodo largo de hambre. Por esa razón, una familia israelita, que vivía en Belén, se mudó a Moab. Esta familia fiel a Dios se componía del padre Elimelec, de su esposa Noemí, y de dos hijos, de nombre Mahlón y Quelión. Elimelec se murió en tierra de Moab, y sus dos hijos tomaron mujeres moabitas, Orfa y Rut. Después de diez años, los dos hombres también se murieron. Sólo sobrevivieron las dos mujeres, viudas.

Entonces, Noemí se enteró de que ya había pan en Israel y decidió regresar a su tierra. Las dos nueras, amando mucho a Noemí, resolvieron acompañarla en su regreso a Belén, a pesar de que esa era, para ellas, una tierra extranjera. Noemí se paró en el camino, implorándoles que se quedasen en Moab, con sus familias, su cultura y su dios, pues temía que las dos viudas iban a tener grandes dificultades. Orfa lloró, abrazó su suegra, y regresó a su casa; pero Rut insistió en continuar con Noemí, diciendo:

— “No insistas, porque nunca te dejaré. Donde tú vas a morar, allí viviré yo. Tu pueblo será mi pueblo, y tu Dios, será mi Dios. Donde tú vas a morir, allí también moriré yo. Sólo la muerte nos separará.” ¡Imagínate el valor y el amor de esa jovencita! Noemí vio que Rut la amaba. Juntas andaban kilómetro por kilómetro.

La ciudad se conmovió con la llegada de esas mujeres, preguntando si aquella viejita era, en verdad, Noemí. Mas ella, entristecida por su sufrimiento, respondió:

— Ya no me llamen más Noemí (que significa “agradable”), mas llámenme Mara (que significa “amarga”).

Ahora, ¿cómo se sostendrían esas dos pobres viudas? La ley de Moisés ordenaba que los israelitas dejasen las espigas de trigo y de otros cereales caídos en los campos para que los pobres pudieran recogerlas. Sabiendo esto, Rut se ofreció para ir al campo para recoger suficientes espigas para hacer pan. Así podrían sobrevivir.

Había en Belén un hacendado rico que se llamaba Booz, el cual era pariente de Noemí. Era época de cosecha y muchos trabajadores trabajaban en los campos, cortando el trigo y recogiendo en atados. Sin saberlo, Rut se dirigía a los campos de Booz donde recogía espigas. Luego llegó Booz y cuando supo quien ella era, le dijo:

— Oye, hija mía, no vayas a espigar a otro campo, ni pases de aquí; y aquí estarás junto a mis criadas hasta que termine la cosecha. Ya he

instruido a los obreros que no te molesten. Si tienes sed, beberás de nuestra agua.

Llena de gratitud, Rut se postró, y agradeció a Booz por su bondad, especialmente porque ella era extranjera.

Y Booz le respondió, diciendo que ella se lo merecía por su dedicación a Noemí. Después la invitó a almorzar con sus hombres y ordenó que los criados dejaran caer más espigas para que ella pudiera recogerlas.

Aquella noche Rut volvió a casa y mostró a su suegra la gran cantidad de trigo que había conseguido. Cuando Noemí conoció que el benefactor era Booz, se puso muy contenta. Dios estaba bendiciéndola, y ella dijo a Rut:

— Hija mía, debemos procurarnos un buen hogar para que seas feliz. Ténlo presente — esta noche, véte al lugar donde está trabajando Booz, y donde habrá una fiesta para celebrar el fin de la cosecha. Debes acercarte a Booz durante la noche, echándote a su lado. Siendo él uno de nuestros parientes, él te explicará qué debes hacer para casarte con él.

Rut, obedeciendo a Noemí, se bañó, se vistió y se fue en pos de Booz. Cuando él la vio acostada a sus pies, le dijo:

— Que el Señor te bendiga, hija mía. No temas. Se hará todo conforme con tu deseo, pues todos saben que eres una mujer virtuosa. Después de una interesante ceremonia civil, en la cual Booz aceptó la responsabilidad por Rut y la herencia que ella recibiría en memoria de su marido fallecido, él se casó con Rut, y algún tiempo después, ella dio a luz un hijo muy lindo. Las mujeres de la ciudad, se regocijaban con Noemí, diciendo:

— El será consolador de tu vejez, pues tu nuera, que te ama, ha dado a luz. Ella es mejor para ti que siete hijos.

El hijo de Rut se llamaba Obed. Este fue el padre de un hombre llamado Isaí, que luego fue el padre del famoso rey David. Muchos siglos después, Jesús había de nacer de esa misma familia (de Rut), siendo descendiente directo, según la carne, de David.

Aplicación

Cierto día, Joel preguntó:

— Mamá, ¿por qué no traemos a nuestra abuela para que viva con nosotros? Ella vive tan lejos y está muy sola. Además, yo la quiero. Sabes, ella relata historias bíblicas mejor que cualquier otra persona. Y la mamá le respondió:

— Es una buena idea, Joel! Pero, ¿vas a cuidar de ella? El respondió: — ¡Seguro, mamá! Yo la quiero mucho y deseo ayudarla. Quiero arreglar su cuarto, ir de paseo con ella y leer con ella.

Y así se hicieron los arreglos para que la abuela viviera con ellos. Luego llegó la abuelita y fue bien recibida, con los brazos abiertos, por Joel y toda la familia.

Material para preparar

Ayude a los alumnos a que hagan una serie de escenas ilustrando la vida de Rut:

1. Rut, camino de Belén, junto con Noemí.
2. Recogiendo espigas en los campos de Booz.
3. Conversando con Booz.
4. Su matrimonio con Booz.
5. Ella con Noemí y el bebé Obed.

Para ilustrar la aplicación, haga que los alumnos escriban una lista mostrando todas las cosas buenas que pueden hacer para sus abuelos y para las personas de más edad de la iglesia.

JORNADA DE LA BIBLIA

Lecciones bíblicas para la escuela dominical.

Publicado “Pela Escola da Bíblia”
Belo Horizonte, Brasil.

Impreso en los talleres de:
SPANISH LITERATURE MINISTRY



RUT, UNA MUJER FIEL

Rut capítulos 1 al 4

Texto Bíblico

Versículo para memorizar

1 Samuel capítulos 1 al 4

Romanos 12:1

Meta

Mostrar la vida dedicada de Ana y de su hijo Samuel, en contraste con el comportamiento de los hijos del sumo sacerdote Elí.

El origen de esta lección

En los días finales del período de los jueces, el tabernáculo, que fue construido con muchos siglos de anterioridad, en la época de Moisés, estaba en Silo. El sistema de sacerdotes que también había sido establecido en los días de Moisés, no funcionaba. Uno de los descendientes de Aarón, Elí, servía como sumo sacerdote. En aquellos días, la gente consideraba a los hijos como una gran bendición. No tener hijos era algo así como una vergüenza.

Historia Bíblica

Ahora bien, hace mucho tiempo que vivía en Silo un varón llamado Elcana, el cual tenía dos esposas. Una era Ana, y la otra Penina. Penina ya tenía varios hijos mas Ana no tenía ningún hijo y por eso, estaba muy triste. Elcana y su familia iban todos los años a Silo para hacer sacrificios a Dios. Durante una de esas visitas al tabernáculo, Ana oraba, llorando; para que Dios le concediese un hijo prometió:

— Si el Señor me concede un hijo, yo se lo daré al Señor para que le sirva todos los días.

Y Dios escuchó su súplica. Dentro de un año, ella dio a luz un hijo, el cual llamó Samuel. Este nombre significa: “pedido al Señor.” Cuando el niño ya era grande, su madre lo llevó al tabernáculo donde explicó a Elí, el sumo sacerdote, las circunstancias del nacimiento de Samuel.

Elí aceptó al niño y prometió prepararlo para una vida de servicio de Dios. Ana sentiría mucho la ausencia de su hijo, pero también estaba muy alegre por la oportunidad de entregar su hijo al Señor, y regresó a casa. Por causa de su dedicación y sacrificio, fue bendecida con otros cinco hijos. Cada año regresaba ella al tabernáculo para visitar a su hijo Samuel, y le daba una túnica nueva. Elí tenía dos hijos que eran sacerdotes. Pero ellos no mostraban respeto alguno para con Dios. Eran muy malos, le faltaban el respeto a la gente, y robaban al pueblo, de modo que los israelitas tenían miedo de ir al tabernáculo.

Elí, sabiendo del mal comportamiento de sus hijos, les dijo:

— Si un hombre pecare contra otro hombre, Dios les ayudará a resolver el problema. Pero si el hombre pecare contra el Señor, ¿quién le ayudará para restaurar su amistad?

Pero ellos no cambiaron su comportamiento, y Elí no los castigó. En aquellos días, el Señor ya no hablaba directamente con los hombres. Esto ocurría raramente. Mas en esa noche él habló personalmente con el joven Samuel, llamándolo:

— ¡Samuel, Samuel!

El joven corrió a Elí, diciendo:

— ¡Estoy aquí! ¿Me has llamado?

Pero Elí respondió diciéndole que no le había llamado, y lo envió nuevamente a su cama.

Eso ocurrió otra vez con los mismos resultados. La tercera vez, Elí

entendió que la extraña voz era el Señor.

Por esa razón dio instrucciones a Samuel que se acostara otra vez. Si la voz le llamase nuevamente, debería decir:

— Habla, Señor, pues tu siervo te escucha.

El tiempo se pasó, minuto por minuto, y ... de repente, se oyó de nuevo la voz.

— ¡Samuel, Samuel!

Y él respondió pronto:

— Habla, Señor, pues tu siervo te escucha.

Entonces, el Señor dijo a Samuel:

— Estoy listo para castigar a la familia de Elí, pues sus hijos me insultan. Además, Elí nunca los castigó por sus malas acciones. Por tanto, su familia sufrirá las consecuencias.

Samuel estaba atemorizado y no quiso contarle a Elí, pero Elí lo llamó e insistió en que le dijera la verdad. Y así tuvo que contárselo todo. Elí dijo:

— Que el Señor haga lo que le parezca correcto. Conforme Samuel creció, el Señor seguía revelándose a él. Todo el pueblo escuchaba la voz de Samuel, pues sabía que era un verdadero profeta de Dios. En esos días, los israelitas estaban en guerra contra los filisteos, sus enemigos permanentes. Israel fue derrotado, y preguntó:

— ¿Por qué nos ha abandonado el Señor? Tal vez, debemos traer el arca de Silo para que Dios nos salve. No sabiendo que su derrota era un castigo por sus pecados, los israelitas llevaron el arca para el campo de batalla. Cuando llegó el arca, venía acompañada por los dos hijos de Elí. Animados por la presencia del arca, los soldados gritaban. Cuando los filisteos oyeron el ruido y conocieron que el arca había llegado al campamento de los israelitas, se llenaron de gran temor. Pensaron que ahora los “dioses” ayudarían a los israelitas.

Los filisteos lucharon como nunca, obteniendo así una gran victoria. El arca de Dios fue capturada y los dos hijos de Elí murieron, así como había sido profetizado por el joven Samuel.

Cuando Elí escuchó decir que Israel había perdido la batalla, que sus dos hijos habían muerto, y que el arca de Dios había sido capturada se cayó de lado y murió.

Aplicación

Ana era una mujer de gran amor y bondad y dedicó su niño a Dios, sabiendo que su hijo era su tesoro más grandioso. Este acto también es una demostración de mucha fe, entregando la vida de su hijo al Señor. Esto era para siempre y para todo. Por el otro lado, los hijos de Elí no querían sacrificarse sirviendo a Dios. Tampoco mostraban el deseo de respetar a Dios.

Nuestro Padre Eterno — así como lo hizo Ana — sacrificó a su propio Hijo para mostrar al hombre cuanto lo ama. Pero Dios es más que Ana e hizo una obra más grande, dejando morir a su único hijo en la cruz como sacrificio por nuestros pecados. Si ahora, en esta vida, rechazamos el respetar a Jesús, Dios ya no hará ningún sacrificio por nuestros pecados.

Material para preparar

Vea la lección 27 (Serie III) para hacer un modelo del tabernáculo. En el anexo al final del estudio, encontrará las instrucciones para hacer una túnica para el jovencito Samuel. Muestre a la clase una ilustración del sacrificio que Jesús hizo para salvarnos.



JORNADA DE LA BIBLIA

Lecciones bíblicas para la escuela dominical.

Publicado “Pela Escola da Bíblia”
Belo Horizonte, Brasil.

Impreso en los talleres de:
SPANISH LITERATURE MINISTRY



UN JOVEN DEDICADO A DIOS

1 Samuel capítulos 1 al 4

Texto Bíblico

1 Samuel capítulos 5 al 8

Versículo para memorizar

Mateo 22:37

Meta

Mostrar el contraste entre la vida que podemos tener cuando entregamos nuestro ser íntegramente a Dios, y la vida dura y amarga que tenemos cuando desobedecemos a Dios.

Lección anterior

Prepare algunas preguntas sobre las circunstancias del nacimiento y la dedicación del niño Samuel a Dios.

El origen de esta lección

Los israelitas heredaron una tierra llena de idolatría. Cada una de las ciudades de los pueblos vecinos tenía un templo dedicado a uno de sus dioses. En vez de influir los otros pueblos para que sirvieran a Dios, los israelitas se dejaron influir por los pueblos paganos, siguiendo a sus dioses falsos.

Historia Bíblica

Cuando los filisteos capturaron el arca de Dios, la llevaron hasta Asdod colocándola en el templo de su dios Dagón. Esto fue un error muy grave, y comenzaron a ocurrir muchos problemas. A la mañana siguiente descubrieron la imagen caída de Dagón postrada en tierra delante del arca de Jehová. La misma cosa aconteció en la mañana siguiente, pero esta vez la cabeza y las manos de la imagen habían sido cortadas. Además de esto, el Señor tocó e hirió a todos los hombres de la ciudad con tumores. Finalmente se dieron cuenta que la presencia del arca había causado todo este sufrimiento. Por lo tanto, resolvieron devolver el arca a la ciudad de Gat. Mas la misma cosa aconteció en Gat. Por esa razón, enviaron el arca a Ecrón, pero, después de gran sufrimiento, los habitantes la rechazaron.

Entonces resolvieron devolver el arca a Israel. El arca fue colocada junto con ricos presentes en un carro nuevo. Después ataron dos vacas delante del carro, separándolas de sus becerros. Si las vacas volvían a casa en busca de sus becerros, ellos sabrían que los problemas habidos ocurrieron por eso. Pero si ellas se fueran directamente a Israel, sabrían que Dios había enviado sobre ellos todo este castigo.

De repente, Israel vio llegar el arca de Dios. ¡Hubo un gran regocijo! Quemaron la madera del carro y sacrificaron las vacas a Dios. Después de ciertas dificultades, el arca llegó a la ciudad de Quiriat-jearim. Y ella fue colocada en casa de un hombre justo llamado Abinadab. Su hijo, Eleazar fue designado para guardar el arca. Entre tanto, los israelitas permanecieron bajo el comando implacable de los filisteos. Finalmente, suplicaron a Dios para que les ayudara.

Entonces, Samuel les dijo:

— Si ustedes se vuelven a Dios, de todo su corazón, echando fuera a los dioses falsos, sirviendo solamente al Señor, él los librará de los filisteos.

Escuchando la voz de Samuel, los israelitas abandonaron a todas las imágenes, sirviendo solamente al Señor.

Todos los años, Samuel viajaba por tres ciudades, Betel, Gilgal, y Mizpa, enseñando al pueblo, y juzgando casos civiles y religiosos.

Cuando Samuel llegó a ser viejo, convocó a sus dos hijos para que fueran jueces en su lugar. Pero ellos no eran justos como su padre. Al final, el pueblo se dio cuenta que estos dos nunca serían justos. Por eso, se acercaron a Samuel y le pidieron un rey, como era costumbre en las otras naciones.

Este pedido no le gustó a Samuel y él oró a Dios sobre el caso. El Señor le dijo:

— Haz todo lo que el pueblo te pida porque ellos no te están rechazando a ti, sino a mí, pues no quieren que yo sea su rey. Que hagan lo que quieran, pero adviérteles que ahora tendrán muchos problemas con su nuevo rey.

Samuel, entonces, convocó a asamblea los líderes, previniéndoles:

— Vosotros queréis un rey. Bueno, vuestro rey tomará vuestros hijos, haciéndolos soldados, y fabricantes de armas. Tomará vuestras hijas para que sean cocineras, amasadoras y perfumadoras. El rey tomará lo mejor de vuestros campos y de vuestras cosechas, dándolo a sus oficiales.

Pero el pueblo rehusó escuchar la voz de Samuel.

Continuaban exigiendo un rey. Por eso, Samuel los despidió, diciendo que Dios había escogido para ellos un rey que tanto deseaban.

Aplicación

Escoja usted dos alumnos para que lean el siguiente texto, una conversación entre Zulema y Juan:

- (Z) — Oye, Juan, ¿qué estás haciendo allí?
 (J) — ¡Nada nuevo, Zulema! Estaba orando a mi nuevo santo una imagen de Jesús.
 (Z) — Déjame verla. Hmmmmm¿Tu crees que esta cosa es realmente la imagen de Jesús?
 (J) — Sí; aunque nadie sabe como era Jesús. No hay retrato de El ni tampoco existía la fotografía.
 (Z) — Entonces, ¿por qué usas esa imagen si ella no es un retrato exacto de Jesús?
 (J) — Bueno, la imagen me ayuda a adorarlo.
 (Z) — Pero tú no deberías usar esa imagen.
 (J) — ¿Por qué?
 (Z) — Porque a Dios no le gustan esas cosas.
 (J) — ¿No le gusta de verdad?
 (Z) — El dice: "No te harás ninguna imagen." ¿Y no es esa cosa una imagen?
 (J) — ¡No lo sabía! Entonces, voy a botar esta cosa y, oraré a Dios con mi corazón — así como tú lo haces.
 (Z) — Así está bien. Estoy en camino a un culto. ¿Te gustaría ir conmigo a adorar a Dios? Entonces, vámonos ya.

Material para preparar

Traiga a la clase por lo menos una imagen (de Nuestra Señora, de un santo o de algunos dioses en forma de figura). Muestre usted que es un pecado pedir a Dios cualquier cosa por medio de una imagen. Muestre usted a la clase cómo se ora correctamente.

Prepare usted un arca según el modelo adjunto, colocando delante de él un muñeco quebrado para ilustrar lo que aconteció con Dagón.



JORNADA DE LA BIBLIA

Lecciones bíblicas para la escuela dominical.

Publicado "Pela Escola da Biblia"
 Belo Horizonte, Brasil.

Impreso en los talleres de:
 SPANISH LITERATURE MINISTRY



EL ARCA ES DEVUELTA AL PUEBLO

1 Samuel capítulos 5 al 8

Texto Bíblico

1 Samuel capítulos 9 al 12

Versículo para memorizar

1 Samuel 12:24

Meta

Enseñar que es absolutamente esencial confiar en Dios, como el Rey de nuestra vida; en vez de seguir a los hombres.

Lección anterior

¿Quién puede relatarnos cómo el arca de Dios fue capturada? O ¿qué ocurrió con Elí y sus hijos?

El origen de esta lección

En la antigüedad, todo el mundo era supersticioso. Algunos hombres eran videntes debido a su cualidad de poder adivinar. Por esto, cuando alguien quería conocer algo sobre el futuro, consultaba a uno de esos profetas para recibir la ayuda necesaria. Uno de los aspectos de la capacidad profética consistía en ver el futuro. Pero mucho más importante que ello era la enseñanza de la voluntad de Dios para con el pueblo. Un profeta verdadero de Dios revelaba la palabra de Dios. Además, servía como mediador entre Dios y la gente.

Historia Bíblica

Los dirigentes de Israel insistían en tener un rey para poder ser como los otros pueblos. Por esta razón, el Señor consintió darles un rey de la siguiente forma:

En la tribu de Benjamín había un varón de nombre Cis, el cual tenía un hijo llamado Saúl. Ese Saúl era muy hermoso y mucho más alto que los otros israelitas.

Cierto día, Cis envió a su hijo a buscar algunas de sus asnas que se habían perdido en los campos. Así iba Saúl buscando por los valles y montes, pero no las encontró. Entonces, su siervo le hizo una sugerencia:

—¡Espera un momento! Hay un hombre de Dios llamado Samuel que mora por aquí. Todo lo que él profetiza, acontece. Vamos a buscarlo. Tal vez él puede revelarnos donde se encuentran las asnas.

En todo ello podemos ver la mano de Dios, pues el día anterior, El había ordenado a Samuel que ungiere a este mismo Saúl para que fuera príncipe sobre el pueblo de Israel. Como Saúl no le conocía, el Señor Dios dijo: cuando él se aproxime diré, "Este es el hombre que reinará sobre mi pueblo".

Al llegar Saúl, pidió al profeta que le ayudara, el cual le explicó que las asnas habían sido encontradas.

Cuando llegó la hora de comer, Samuel escogió para Saúl un lugar de honra en el banquete y lo invitó pasar la noche en la ciudad, dejándolo cada vez más perplejo.

Por la mañana, Saúl y su siervo viajaron a su casa. Samuel caminaba

un rato con ellos, y luego dijo a Saúl:

Envía tu siervo un poco más allá, pues tengo algo importante que debo decirte.

Entonces, Samuel tomó aceite y lo derramó sobre la cabeza de Saúl, ungiéndole y diciéndole:

— El Señor te ha ungido para que seas príncipe en Israel. Tú salvarás a este pueblo de todos sus enemigos.

Algunos días después, el profeta anciano Samuel, llamó a los dirigentes de Israel, diciéndoles:

Así dice el Señor: Yo hice subir a Israel de Egipto y los libré de manos de los egipcios y de manos de todos sus enemigos, pero vosotros me habéis rechazado hoy, pidiendo un rey. Por tanto, presentense ahora delante del Señor, y El les dará un rey.

Samuel dijo: Veán ahora aquél que el Señor ha escogido. No hay ningún otro como Saúl.

Entonces, el pueblo gritó "viva el rey".

Samuel dijo a los líderes del pueblo que tendrían ahora obligaciones y que posiblemente habría también abusos del nuevo rey.

Luego, todos se fueron a sus casas.

Más tarde encontramos a Saúl luchando contra los filisteos. Saúl convocó a todas las tribus de Israel. Y el pueblo respondió rápidamente con más de 300,000 hombres para la guerra. Saúl envió un mensaje a la ciudad de Jabes prometiendo librarla. Saúl y su gente marcharon entonces contra el enemigo y consiguieron una gran victoria.

Aplicación

Ocurrió que un hogar cristiano adoptó un niño huérfano, dándole el nombre de Joel. Le dieron un hogar bonito, amor, ropa, juegos y una buena educación.

Pero el niño nunca aprendió a agradecerles. En vez de amar a sus nuevos padres, poniéndose a estudiar, se enrumbo en un mal camino. Finalmente cayó en las manos de las autoridades. Y sus padres, llenos de amor para con él, pagaron la multa y lo llevaron nuevamente a su casa. Después de todo lo que sufrió, él se arrepintió y aprendió a ser correcto.

¡Piensen en esto, niños! Podemos evitar muchos problemas en nuestra vida, si obedecemos a Dios y a nuestros padres, mostrando gratitud por las bendiciones que tenemos. Así como Joel fue adoptado por nuevos padres que lo amaron, así fue escogido el pueblo de Israel por Dios, quien lo amó. Y como Joel rechazó este amor, en la misma forma, los israelitas rechazaron amar a Dios.

Material para preparar

Escoja usted una ilustración de un rey sentado en una silla con su corona. Use un recipiente y llénelo con aceite para mostrar como un rey era ungido. Copie el mensaje de Saúl para las tribus de Israel, poniéndolo a su lado.

En cuanto a la aplicación, escoja algunos alumnos para que presenten una pieza teatral sobre la vida de Joel, sus padres, y las autoridades.



SAUL LLEGA A SER EL REY DE ISRAEL

1 Samuel capítulos 9 al 12

Texto Bíblico

Versículo para memorizar

1 Samuel 13 al 15:35

1 Samuel 15:22

Meta

Mostrar que Dios exige nuestra obediencia en todo.

Lección anterior

Elabore usted una lista de preguntas sobre la última lección.

El origen de esta lección

Los israelitas habían huido de Egipto y llegaron al desierto del Sinaí. Entonces, una tribu feroz, los amalecitas, los atacó. Con la ayuda de Dios, Israel venció. Mas por causa de la enemistad y crueldad de Amalec contra el pueblo de Dios, el Señor prometió que algún día destruiría a todos los amalecitas.

Historia Bíblica

No muy lejos de Gabaa, el palacio de Saúl, había una fortaleza de los filisteos. El hijo de Saúl llamado Jonatán, luchó contra esa guarnición, derrotándola. Por eso, los filisteos enviaron un ejército poderoso contra Saúl.

Los israelitas tenían mucho miedo y esperaban la llegada de Samuel para ofrecer sacrificios a Dios y bendecir la batalla contra los filisteos. Pero Samuel se atrasó. Por esa razón, los soldados comenzaron a separarse. Samuel, desde luego, temía la pérdida de su ejército y resolvió hacer lo que era reservado a los sacerdotes: sacrificios y holocaustos a Dios. Con este acto presuntuoso, Saúl comenzó a mostrar su constante tendencia de mostrarse mayor que Dios. Apenas terminó Saúl el sacrificio, cuando llegó Samuel. Viendo lo que el rey había hecho, el profeta se enojó mucho, y dijo:

— ¿Por qué lo hiciste?

Saul respondió:

— Porque los hombres comenzaron a regresar a sus casas. Tenía miedo de que el enemigo nos atacara antes que tú llegaras. Por tanto, hice así

Samuel replicó:

— Has obrado neciamente. No has obedecido el mandamiento de Dios. Por eso el Señor te quitará el reino, dándoselo a otro hombre que tendrá más interés en obedecer.

A pesar de esta advertencia, Saúl se hizo cada vez más orgulloso. El derrotó a sus enemigos. Pero con el pasar del tiempo, él pensó que Dios mismo producía todas estas victorias por lo bueno que era el rey. En vez de glorificar a Dios, pensó que podría tomar todas las decisiones por su propia cuenta y ganar así muchas otras victorias. Pensó que así llegaría a ocurrir sin el apoyo divino.

Samuel se acercó a Saúl y le transmitió un mensaje de Dios:

— Vé y batalla contra los amalecitas, destruyéndolos totalmente. Entonces, Saúl reunió el ejército, y luchó contra los amalecitas. Conforme al mandamiento de Dios, Saúl los destruyó; pero no totalmente. Dejó vivo el rey Agag y tomaron para sí mismos, lo mejor del botín. El Señor llamó la atención a Samuel sobre este nuevo caso de desobediencia de Saúl. Samuel tenía mucha pena, lamentando la triste vida de Saúl. Muy

de mañana fue a encontrarse con el rey. Al ver Saúl al profeta Samuel, se quiso disculpar.

Pero Samuel no se dejó engañar. Preguntó:

— ¿Qué significa el balido de ovejas y bramido de vacas?

Saul respondió:

— De Amalec los han traído. El pueblo perdonó lo mejor de las ovejas y de las vacas, para sacrificarlas a Dios. También perdonó al rey. El resto hemos destruido.

Saúl quiso pasar la culpa a sus soldados, pero Samuel le anunció la palabra del Señor:

— ¿Se complace Jehová tanto en los holocaustos y víctimas, como en que se obedezca a las palabras de Jehová? Ciertamente el obedecer es mejor que los sacrificios, y el prestar atención que la grosura de los carneros. Porque como pecado de adivinación es la rebelión, y como ídolos e idolatría la obstinación. Por cuanto tú desechaste la palabra de Jehová, él también te ha desechado para que no seas rey.

Finalmente se lamentó el rey, diciendo:

— Yo he pecado; pues he quebrantado el mandamiento de Jehová. Perdona, pues, ahora mi pecado. Saúl quiso que Samuel se fuera con él para adorar el Señor.

Samuel lo rechazó. Cuando Samuel quiso salir, Saúl se asió de la punta de su manto, y éste se rasgó. Entonces dijo Samuel:

— Jehová ha rasgado hoy de ti el reino de Israel, y lo ha dado a un prójimo tuyo mejor que tú.

Aplicación

A veces obramos tontamente como Saúl, no obedeciendo a Dios. Por ejemplo, Dios nos dio mandamientos para obedecer a nuestros padres. Vamos a ver esta situación y decidir cuál es la mejor solución delante de Dios:

Juan tenía padres temerosos de Dios que siempre querían saber lo que él estaba haciendo. No importaba si Juan jugaba a la pelota, o estaba conversando con sus amigos, sus padres querían saber qué hacía y que les pidiera permiso. Insistían en que él regresara directamente a casa concluida la escuela, no aceptando otras actividades.

Cierto día, sus amigos lo invitaron a ir a jugar fútbol con ellos.

Juan desobedeció las órdenes de sus padres y pensó en varias soluciones. Pensó que el papá estaba todavía trabajando, y que la mamá estaba haciendo compras. Sus amigos le dijeron:

— ¡No seas niño! Juan. Tú puedes jugar y regresar a casa antes que tus padres regresen. Ellos no van a saber nada. Vamos a jugar

Juan tenía sus dudas, pues no sabía muy bien qué hacer.

..... 1. Ir con sus amigos y no decir nada a sus padres.

..... 2. Ir a jugar primero y luego decirselo a sus padres.

..... 3. Rechazar jugar con sus amigos.

..... 4. Ir primero a casa y dejar allí un recado.

..... 5. Llamar al papá por teléfono.

..... 6. Otra solución.....

Material para preparar

Siguiendo al modelo adjunto, elabore una fortaleza de la época de Saúl. Haga figuras de plástico que representen a Samuel, Saúl, los soldados, las vacas y las ovejas. Muestre el regreso de Saúl victorioso de la guerra contra los amalecitas, y su encuentro con Samuel. Eso puede hacerse en una caja parcialmente llenada con arena.

JORNADA DE LA BIBLIA

Lecciones bíblicas para la escuela dominical.

Publicado "Pela Escola da Biblia"

Belo Horizonte, Brasil.

Impreso en los talleres de:
SPANISH LITERATURE MINISTRY



SAUL PECA CONTRA DIOS

1 Samuel 13 al 15:35

Texto Bíblico

1 Samuel capítulo 16

Versículo para memorizar

Salmos 23

Meta

Muestre a los alumnos los resultados positivos que se obtienen cuando se sigue a Dios con fidelidad como en el caso de David; y los resultados negativos cuando el hombre se rebela contra Dios, como en el caso de Saúl.

Lección anterior

¿Quién puede relatar lo que el rey Saúl ha hecho, rebelándose contra Dios? ¿Cuál fue la respuesta de Samuel frente a las disculpas del rey? Finalmente, ¿cuál fue el castigo que Saúl recibió por causa de su pecado?

El origen de esta lección

Belén era la ciudad de Noemí, Rut y Booz. Booz y Rut tenían un hijo llamado Obed, y un nieto llamado Isaí. La familia de Isaí poseía tierras y rebaños en la región de Belén.

Como era costumbre en aquella época, los hijos trabajaban juntos con los siervos de la familia cuidando los rebaños. Se requiere mucho trabajo y cuidado para criar ovejas, pues ellas no pueden defenderse contra animales salvajes tales como lobos y leones. Para calmar las ovejas, los pastores cantaban y tocaban instrumentos.

Historia Bíblica

El profeta Samuel, que había ungido a Saúl como rey de Israel, se sentía muy apenado por el rey, pues Saúl era un hombre rebelde y violento. Finalmente dijo Dios a Samuel:

— ¿Hasta cuándo llorarás a Saúl, habiéndolo yo desechado para que no reine sobre Israel? Llena tu cuerno de aceite, y ven, te enviaré a Isaí de Belén, porque de sus hijos me he provisto de rey. Sabiendo que Samuel era el profeta y juez de Dios, las autoridades de la ciudad tuvieron miedo cuando lo vieron aproximarse. Pensaban que él había llegado para juzgarlos por algún mal. Pero Samuel les explicó diciendo que había venido en paz, para hacer un sacrificio a Dios. Entonces, él convocó a Isaí y su familia para que participasen en el sacrificio. Isaí se sintió muy honrado, aunque no entendió la razón de la invitación.

Ahora bien, Isaí tenía ocho hijos. Apenas siete estaban en casa. Samuel pensó que Eliab, el mayor, a su parecer, era el elegido por el Señor: era alto y atractivo. En aquella época se escogía principalmente a los hijos mayores para puestos de responsabilidad. Por eso pensó Samuel que Eliab era el escogido de Dios. Pero el Señor le dijo:

— No mires a su parecer, ni a lo grande de su estatura... porque Jehová no mira lo que mira el hombre; porque el hombre mira lo que está delante de sus ojos, pero Jehová mira el corazón.

Entonces Isaí le presentó a todos sus hijos que estaban en casa, mas Samuel le dijo:

— El Señor no ha escogido a ninguno de éstos. ¿Puede ser que tengas otro hijo?

Isaí le explicó que el más joven, David, estaba cuidando el rebaño. Samuel le ordenó:

— Envía alguien para traerlo, pues no comeremos hasta que él llegue. Todo el mundo esperó un buen rato ... finalmente entró el joven David.

De pronto dijo Dios a Samuel:

— Unge a éste, pues él es mi escogido.

Entonces, Samuel comenzó a derramar el aceite sobre el cabello de David. ¡Qué sorpresa!, ¿verdad?, pues eso significaba que David era escogido por Dios para una misión muy importante.

Después de esto, Samuel regresó a su casa y el Espíritu del Señor entró en el corazón de David, el cual creció cada vez más en capacidad y madurez.

David amaba a Dios. El escribía poemas e himnos bonitos tales como el salmo 23 sobre el amor hacia Dios y su bondad para con su "rebaño". Tocaba el harpa y componía música muy bella, y se hizo muy famoso por su gran talento. Aprendió a ser fuerte y tuvo gran valor, pues tenía que matar a animales salvajes que atacaban las ovejas.

Por la rebelión del rey Saúl, Dios retiró de él su espíritu, y, en lugar de éste, le envió un espíritu malo para atormentarlo. Los siervos de Saúl sentían mucha pena por Saúl y sugerían que un hombre adepto a la música le fuera enviado, con el fin de calmar a Saúl con el harpa.

El rey estaba de acuerdo con la idea y ordenó que se buscara un músico. Alguien propuso el nombre de David.

Saúl estaba bien impresionado con David y envió mensajeros a Belén pidiendo la presencia de David en la corte. Imagínate la honra que habrá sentido la familia. Por eso, Isaí se apresuró a enviar David al rey.

Así apareció David en el palacio. El rey quedó contento con él y lo tomó como su ayudante, y David llegó a ser muy útil al rey. Saúl aún no sabía que David ya había sido ungido para ser rey en su lugar. Si hubiera sabido esto, hubiera tenido envidia de David desde el principio. Pero Saúl estaba muy contento con David, y pidió a Isaí que dejara a su hijo en su corte. Cuando el espíritu malo descendía sobre Saúl, David le tocaba el harpa.

Finalmente, el rey mejoró un poco y marchó contra los filisteos. Y David regresó a casa.

Aplicación

Podemos ver en las historias de José, Moisés, Rut, Samuel y David como el Señor planeó los acontecimientos en sus vidas, con el fin de realizar, por medio de estas personas, su plan divino. Por ejemplo, José, el cual se encontraba en prisión en Egipto, entró en contacto con dos siervos del Faraón. Luego apareció José en la presencia del rey y llegó a ser gobernador sobre Egipto. Así mantuvo una posición clave para salvar a toda su familia.

Moisés fue enviado a Egipto y luego al desierto para dirigir el pueblo escogido de Dios hacia la tierra prometida. Sin la influencia de su madre fiel que lo crió y educó durante los primeros años de su vida, ¿cómo podría haber conocido a Dios? Sin los años en la corte y en el desierto, ¿cómo podría haber libertado su pueblo? Podemos ver la vida de Rut y Samuel y cómo Dios intervino en sus vidas en la misma forma. Y ahora, en el caso de David, que fue escogido por Dios, quien lo puso en la corte real para obtener, junto a Saúl, experiencia y hacerse conocido así por el pueblo. Dios nos prepara también aquí en la tierra para su trabajo si sólo confiamos en El. Pero es necesario que recibamos una buena preparación tanto en la escuela como en la iglesia. ¿Puedes explicar por qué?

Material para preparar

Siguiendo el modelo adjunto, construya un harpa. Lea algunos salmos de David. Para la aplicación, los alumnos pueden explicar como Dios preparó a José, Moisés, Rut, Samuel y David para un servicio muy especial.

JORNADA DE LA BIBLIA

Lecciones bíblicas para la escuela dominical.

Publicado "Pela Escola da Biblia"

Belo Horizonte, Brasil.

Impreso en los talleres de:
SPANISH LITERATURE MINISTRY



SELECCION DE DAVID, REY DE ISRAEL

1 Samuel capítulo 16

Texto Bíblico

1 Samuel capítulo 17

Versículo para memorizar

Romanos 8:37

Meta

Mostrar que la victoria final en nuestra vida pertenece al Señor y no a nosotros. Si tuviéramos fe en El, sirviéndole con valor, venceríamos todos los obstáculos.

El origen de esta lección

En tiempos antiguos ocurría que un ejército tenía su propio campeón. Este hombre desafiaba al ejército enemigo para que le enviara su campeón. Estos dos campeones tenían un duelo para definir la victoria entre los dos ejércitos.

Historia Bíblica

Los filisteos nuevamente juntaron sus tropas para combatir a Israel. Llegaron a las fronteras de Israel y acamparon en Soco. Llegaron los soldados del rey Saúl y acamparon en el valle de Ela, mediando un río entre los dos ejércitos.

Los filisteos querían asustar a las tropas de Saúl usando a Goliat, un hombre muy alto de aproximadamente tres metros de altura. La persona más alta que quizás conozcas, no llega ni a dos metros. Entonces, ¡imagínate el gigante que era Goliat! Dos veces por día ponía las fuerzas de Saúl en ridículo, diciendo:

— ¿Vosotros llegasteis aquí para combatir a los filisteos? Yo soy filisteo.... Escoged un campeón para luchar conmigo. Si él me mata, todos los filisteos seremos vuestros siervos. Mas si vuestro campeón muere, vosotros seréis nuestros siervos.

Cuando Saúl y sus hombres oyeron estas palabras, tuvieron mucho miedo. Este desafío constante siguió por cuarenta días. Podemos imaginarnos fácilmente el temor que sentían los hombres en el campamento de Israel.

En esos días, los tres hermanos mayores de David, servían en el ejército de Saúl. Por eso, Isaí llamó a su hijo David para ir al campamento de Israel, a llevar comida a sus hermanos y para investigar la situación de ellos. Y le dijo:

— Hijo mío, lleva estos diez quesos de leche al jefe de los mil, y mira como andan tus hermanos.

David fue corriendo y cuando llegó al lugar oyó la gritería del gigante. Y viendo la reacción de los soldados israelitas, que se escondían de él, se animó. El Espíritu de Dios fortaleció a David y él le preguntó:

— ¿Por qué blasfema este filisteo en forma tan orgullosa contra el ejército de Israel?

Los soldados de Saúl respondieron que el guerrero que venciera al gigante recibiría muchas riquezas del rey Saúl, y su hija mayor como esposa, y otras ventajas. Pero le explicaron que nadie era suficientemente fuerte para luchar contra el gigante.

Pero David respondió:

— No tengan temor de ese gigante. Yo lucharé con él. El rey le dijo:

— No vas a poder hacerlo, hijo mío. David era aún un niño y el filisteo era un hombre de guerra bien entrenado.

David le explicó que había luchado con las fieras en el campo para

proteger el rebaño, matando aún leones. Luego dijo David:

— Este filisteo afrontó al ejército del Señor. El Señor que me libró de las garras de las fieras, El me librará también de manos de este filisteo. Saúl quedó admirado y le ofreció sus propias armas, diciendo:

— Vete entonces y que el Señor esté contigo.

David no estaba acostumbrado a las armas del rey, y las rechazó. Tomó su cayado en la mano y escogió cinco piedras lisas del arroyo, y las puso en el saco pastoril, en el zurrón que traía, y tomó su honda en la mano, y se fue hacia el filisteo.

El filisteo vio a David y dijo:

— ¿Soy yo perro, para que vengas a mí con palos?

David le respondió con valor:

Tú vienes a mí con espada y lanza y jabalina; mas yo vengo a ti en el nombre de Jehová de los ejércitos, el Dios de los escuadrones de Israel, a quien tú has provocado. Jehová te entregará hoy en mi mano, y sabrá toda la tierra que hay un Dios en Israel. El Señor no salva con espada y con lanza, pues de El es la guerra.

David se dio prisa, y corrió a la línea de batalla contra el filisteo. Y metiendo David su mano en la bolsa, tomó de allí una piedra, y la tiró con la honda, e hirió al filisteo en la frente; y la piedra quedó clavada en la frente, y cayó sobre su rostro en tierra.

Viendo los filisteos que su campeón había sido vencido, huyeron hacia sus casas. Perseguidos por los israelitas, muchos filisteos murieron en el camino.

Así ganó David una victoria notoria sólo por su fe en Dios, y con una piedra. ¡Qué tremenda lección podemos aprender de esta historia! Utilizando nuestros escasos recursos, Dios puede realizar grandes victorias si confiamos en El.

Aplicación

José era un jovencito pequeño. Pero era muy grande en su fe. Todos los días, cuando iba a la escuela, veía un chico malcriado que maltrataba a otros niños, tomando sus comidas....

José se enojaba cada vez más por el comportamiento grosero de ese "valiente". Pero no sabía qué hacer para corregir esa injusticia. Un día decidió hablar con otro compañero sobre esa actitud, pero fue sin resultado.

Por eso buscó ayuda donde su hermano mayor, explicándole su problema. El hermano le dijo:

— Oye, José, vamos a hacer lo siguiente...

José aprendió rápidamente el arte de defensa personal, oró a Dios y se encontró nuevamente con el malcriado. Este se echó a reír, amenazándolo con romperle el brazo. Pero José ya no tenía miedo. Cuando el "valiente" se le enfrentó, José se defendió, dándole una buena lección.

Después mostróle como Jesús desea que se comporte cada niño. El malcriado pidió disculpas y más tarde los dos se hicieron amigos. Nunca más usó el malcriado su fuerza para hacer el mal; más bien protegía a otros.

Material para preparar

Para la historia bíblica use el modelo adjunto de una honda. Muestre cómo se usó esa honda en la época de David. La aplicación puede ser demostrada con fotografías de judo, karate o lucha libre. O los alumnos pueden ilustrar las escenas basándose en la historia de José.

JORNADA DE LA BIBLIA

Lecciones bíblicas para la escuela dominical.

Publicado "Pela Escola da Biblia"
Belo Horizonte, Brasil.

Impreso en los talleres de:
SPANISH LITERATURE MINISTRY



DAVID Y GOLIAT

1 Samuel capítulo 17

Texto Bíblico

1 Samuel 17:55 al 20:42

Versículo para memorizar

Santiago 3:16

Meta

Mostrar que la envidia es peligrosa. La envidia es capaz de robarnos el buen sentido común, haciéndonos malos en nuestras actitudes contra otras personas.

El origen de esta lección

En tiempos antiguos los ejércitos victoriosos volvían a sus naciones formando desfiles y entrando a sus capitales orgullosamente, trayendo consigo los cautivos y los despojos de guerra. Sus mujeres tocaban instrumentos, los panderos, y danzaban y cantaban de alegría por la gran victoria.

Historia Bíblica

Cuando Saúl vio cómo David había matado a Goliat, el rey quiso saber más sobre él.

El general Abner trajo David al rey, y éste le preguntó:

— ¿De quién eres hijo?

David dijo al rey que él era hijo de Isaí, de la ciudad de Belén. Entonces Saúl lo nombró, ese mismo día, oficial del ejército, y no lo dejó regresar a casa. El hijo de Saúl, Jonatán, se hizo amigo de David. Respetaba el valor de David y por eso le dio su ropa, su espada y su arco. Además, le prometió su eterna amistad. David agradeció siempre a Dios la amistad con Jonatán.

David llegó a ser un hombre de guerra exitoso y todo el mundo le amaba. Cierto día, cuando el ejército regresó de una gran victoria sobre los filisteos, muchas mujeres salieron de las ciudades de Israel tocando instrumentos y cantando estas palabras:

— Saúl hirió a sus miles, y David a sus diez miles.

Oyendo el rey estas palabras sintió mucha rabia y desde aquel día comenzó a odiar a David.

El día siguiente, Dios envióle un espíritu maligno que se posesionó de la mente del rey. Cuando David tocaba el arpa el rey intentó varias veces matarlo con su lanza, pero David sabía protegerse.

Saúl, muy irritado, envió a David a la guerra esperando que muriese. Pero David triunfó siempre y salió victorioso de todo. Saúl, ya medio dudoso, inventó otro truco para acabar con David y le ofreció su hija Merab como esposa, “si sigues luchando heroicamente contra los filisteos.” Saúl esperaba que los enemigos le matarían en batalla. Mas al regresar David sano y salvo descubrió que la princesa había sido dada a otro hombre. Mical, la otra hija de Saúl, amaba a David y por eso la ofreció al joven guerrero si matase a cien filisteos. David quería casarse con Mical y por eso no solo mató a cien, sino a doscientos soldados enemigos. Saúl se sentía decepcionado, pero por causa de su promesa, tuvo que dar su hija a David.

Finalmente, Saúl habló con Jonatán y con todos sus siervos sobre su intención de destruir a David. Jonatán se puso muy triste al oírlo.

Era amigo de David y, por tanto, le advirtió sobre los intentos de su padre, diciéndole:

— David, tienes que esconderte. Voy a tratar de cambiar la actitud de mi padre para contigo.

Pero de nuevo entró un espíritu maligno en Saúl que lo hizo querer matar a David. En aquella noche envió Saúl sus siervos para capturar a David. Pero Mical ayudó a David a escapar. David fue a refugiarse en Ramá donde vivía el anciano Samuel, y conversó allá con el profeta sobre el rey.

Cuando Saúl buscaba a David para matarlo, éste corrió al palacio y preguntó a Jonatán:

— ¿Qué he hecho para ser víctima de tu padre? ¿Por qué quiere matarme?

Jonatán le respondió:

— Tú no has hecho nada malo ni tampoco morirás. ¿Qué puedo hacer para ayudarte?

David respondió:

— Quiero esconderme del rey por tres días para no estar con él en su mesa, e iré al campo, y tú podrás ver como sigue la cosa entre tu padre y yo.

Jonatán estaba de acuerdo para avisar a David sobre la situación en el palacio. Al tercer día, Jonatán se fue al campo con su arco, llevando algunas flechas y un muchacho. El tiraría tres flechas en dirección del lugar donde David estaba escondido. Y era la señal a David para que nadie se diera cuenta.

El segundo día, en el cual seguía vacío el lugar de David en la mesa, el rey preguntó por él. Y Jonatán respondió:

— El pidió permiso para visitar su hogar en Belén. Saúl se llenó de mucha ira y gritó:

— Tú también eres un rebelde. Escogiste mi peor enemigo para que sea tu amigo. Mientras que viva, nunca serás tú rey en mi lugar. Trae a David para que muera.

A ello respondió Jonatán:

— ¿Por qué ha de morir? ¿Qué ha hecho? Saúl se puso tan mal y furioso que intentó matar a su propio hijo.

El día siguiente él se fue al campo con un criado y tiró las tres flechas, explicando al muchacho que ellas estaban más allá de él. Entonces, apareció David. Jonatán y David se abrazaron y lloraron, pues no sabían si se encontrarían nuevamente. David sabía que sería necesario dejar su esposa, su casa y su amigo, tal vez para siempre, escondiéndose del rey.

Aplicación

Usted debe hacer un diálogo entre la profesora y algunos fantoches. Los “actores” son la profesora, Verónica, Timoteo y el perrito Peri. Invente un texto simple.

Material para preparar

Haga unas muñecas siguiendo a los modelos adjuntos, o use fantoches adecuados para presentar bien la pieza teatral. En cuanto a la historia bíblica, amplíe las escenas anexas.

JORNADA DE LA BIBLIA

Lecciones bíblicas para la escuela dominical.

Publicado “Pela Escola da Biblia”
Belo Horizonte, Brasil.

Impreso en los talleres de:
SPANISH LITERATURE MINISTRY



SAUL SE HACE ENEMIGO DE DAVID

1 Samuel 17:55 al 20:42

Texto Bíblico

1 Samuel capítulos 21 al 26

Versículo para memorizar

1 Pedro 2:21-23

Meta

Mostrar como, a veces, todos los hombres han de sufrir injustamente, por los enemigos. Pero no debemos vengarnos. Más bien, debemos perdonarles y continuar confiando en Dios, el cual nos librará de nuestro sufrimiento.

Historia Bíblica

David se refugió en el tabernáculo cuando Jonatán le dio aviso acerca del odio del rey Saúl contra David.

Cuando David llegó allá fue bien recibido por el sacerdote Ahimelec. David le pidió pan y una espada. Ahimelec le respondió diciendo que tenía tan solo el pan sagrado del tabernáculo y la espada del gigante Goliat. David aceptó, diciendo:

— ¡Ninguna como ella; dámela!

Doeg, un siervo de Saúl que se encontraba ese día allí, escuchó la conversación. Era el principal de los pastores de Saúl. Este regresó de prisa al rey. Mientras tanto, David seguía huyendo y entró a la ciudad de Gat de los filisteos. Aquis, rey de Gat, quería recibirlo. Pero los siervos del rey reconocieron a David y se acordaron de las canciones de victoria entonadas por las mujeres de Israel en honor de David.

Entonces, David tuvo miedo de los filisteos y se escapó de Gat y se llegó a Judá donde se escondió en una cueva. Muchos estaban descontentos con la dictadura de Saúl y llegaron a David de todas partes, para reunirse con David. El número de seguidores de David llegó a seiscientos hombres.

El origen de esta lección

En el sur de Canaán, el terreno era montañoso y seco. Frecuentemente, las tribus vecinas de Arabia invadían aquella región, atacando caseríos y ciudades. Por ser una región bastante remota, se escondían allí perseguidos políticos y hombres perseguidos por la ley. Se escondían en cuevas y bosques.

Mientras tanto, Saúl se sentía muy mal y dijo:

— ¿No quiere ayudarme nadie? ¡Mi propio hijo es el amigo de ese David! Mas Doeg dijo al rey:

— David se encuentra en el tabernáculo, pues lo he visto hablando con el sumo sacerdote, el cual oró por él y le dio pan y una espada, la de Goliat.

Saúl estaba muy enojado. Por eso, envió un mensaje a Ahimelec y a los otros sacerdotes para hacerlos comparecer ante él en el palacio. No sabiendo nada de la ira del rey, llegaron al palacio. Y el rey habló bruscamente con Ahimelec:

— ¿Por qué te has vuelto contra mí, ayudando a David con pan y armas, dándole la oportunidad de enfrentarse a mí?

Ahimelec, perplejo, le respondió:

— ¿Y quien entre todos tus siervos es tan fiel como David? Por favor, no hagas mal a mí ni a mi familia, pues no sabíamos de nada.

Pero el rey gritó:

— ¡Tú y toda tu familia, morirán!

Pero uno de los hijos de Ahimelec, Abiatar, escapó, y huyó tras David.

Este le explicó a David lo que había ocurrido. David le dijo:

— Yo he ocasionado la muerte a todas las personas de la casa de tu padre. Quédate conmigo, no temas.

Entonces Abiatar fue consagrado sumo sacerdote en lugar de su padre y siguió sirviendo a David por muchos años. Las noticias de la muerte de los sacerdotes se esparcieron por todo Israel. Por eso, el pueblo dejó a Saúl y seguía a David.

Luego, David oyó que los filisteos estaban atacando la ciudad de Keila. A fin de poder ayudar a los habitantes de Keila, pidió a Dios que le indicara qué hacer. El Señor le respondió:

— Ataca a los filisteos, pues estaré con vosotros.

Entonces, David y sus hombres de guerra salvaron a la ciudad de manos de los filisteos. Mas alguien contó al rey que David estaba en Keila. Saúl y su ejército se fueron hacia ese lugar, pero el Señor avisó a David sobre el peligro, y David se escapó nuevamente. Y el rey Saúl procuraba perseguir a David, pero sin éxito.

Cierta día Saúl y su ejército llegaron a una cueva en la cual se escondieron David y sus hombres. Saúl entró a la cueva. Cuando los hombres de David lo vieron querían matarlo, mas David no lo permitió, explicándoles que Saúl era un ungido de Dios. David se acercó silenciosamente a Saúl y le cortó la orilla del manto. Cuando éste salió de la cueva, David le siguió, postrándose delante de él, mostrándole la orilla y diciendo:

— ¿Por qué me persigue, mi señor para destruirme? No quiero hacer ningún mal, pues tú eres el ungido del Señor Dios. No te maté cuando tuve la oportunidad. ¡Qué Dios juzgue tus actitudes!

Y Saúl dijo:

— Más justo eres tú que yo, pues perdonaste mi vida, no obstante que yo quise matarte a ti. Sé que serás rey algún día.

Entonces, Saúl regresó a su palacio y David y sus hombres se escondieron de nuevo.

Luego Saúl cambió su parecer y comenzó a perseguir a David nuevamente.

Aplicación

Cuando yo era muchacho, mi padre me dió un modelo de un barco velero. Estaba orgulloso de mi barco tan bello con velas, y postes, banderas y todo, y lo llevé a la escuela para mostrarlo a la clase. Mas, en ese grupo había un enemigo, un rufián que siempre tenía envidia de otros. Movido nuevamente por la envidia, se puso a golpear el barco, lo echó al piso y lo pisó con sus pies.

Acusado por la directora del grupo por causa del mal que había hecho, él simplemente explicó que no había tenido nunca un barco, y que yo no le gusté...

Este muchacho actuó exactamente como lo hizo Saúl que permitió que la envidia le robase el buen sentido.

Material para preparar

Siguiendo el modelo adjunto, puede mostrar un desierto, y en él, una caravana. Usando muñequitos, usted puede mostrar cómo Saúl entró a la cueva. Muestre la figura de David y presente un drama sobre la orilla del manto de Saúl.

En cuanto a la explicación, permita que los alumnos cuenten de varios casos de envidia en sus vidas. Explique el gran peligro que hay en la envidia. Muestre la importancia de fe y paciencia para soportar la envidia de otros.

JORNADA DE LA BIBLIA

Lecciones bíblicas para la escuela dominical.

Publicado "Pela Escola da Biblia"
Belo Horizonte, Brasil.

Impreso en los talleres de:
SPANISH LITERATURE MINISTRY



LAS PERSECUCIONES SUFRIDAS POR DAVID

1 Samuel capítulos 21 al 26

Texto Bíblico

Versículo para memorizar

1 Samuel 28 a 2 Samuel 6:19

Romanos 8:28

Meta

Vea la aplicación que resume los puntos espirituales enfatizados en esta lección.

Lección anterior

¿Sabe alguien por qué David tenía que sufrir por obra del rey Saúl?

El origen de esta lección

En aquella época —como también en nuestros días— había gente que quería comunicarse con los muertos a través de un médium. Habiendo prohibido Dios tal práctica en su pueblo, castigó a los que lo practicaban con la muerte (Levítico 19:31, 20:6, Deuteronomio 18: 10-12; Gálatas 5:19-21; Apocalipsis 21:8). Dios desea que confiemos en El, y que no consultemos los medios.

Historia Bíblica

Una vez más los filisteos reunieron su ejército para luchar contra los israelitas. Por esa razón, también Saúl reunió sus tropas y las llevó al campo de batalla. En esa ocasión, Saúl tuvo miedo del poderoso ejército enemigo. El profeta Samuel ya estaba muerto y no podía aconsejarlo más, y por la rebeldía continua del rey, el Señor no lo orientó. Por tanto, Saúl ya no tenía comunicación con el cielo. Sentía la ausencia de Samuel, queriendo sus consejos como en los buenos tiempos... Pero, de repente, le vino al rey una buena idea... voy a consultar un médium para conocer el futuro. A pesar del hecho de que él mismo terminó con los medios, había uno que vivía en la ciudad de Endor. Cuando los siervos del rey le revelaron el nombre de la adivina, él se fue a visitarla.

Pero Saúl quería esconder su intención. Por eso, se vistió con ropas sencillas y se fue de noche junto con dos compañeros, para ir a casa de la médium. No sabiendo quien era, ella no quiso atenderlo, pues temía el decreto del rey. Pero Saúl juró diciendo que ningún mal le sobrevendría si invocare el espíritu de un muerto.

Entonces, la mujer preguntó:

—¿Quién es el señor a quien debo llamar?

Y Saúl respondió:

— ¡Samuel!

Cuando la mujer vio el espíritu de Samuel, gritó de miedo. De repente vio que su "cliente" era el mismo Saúl. Llena de temor, le preguntó:

— ¿Por qué me has engañado? ¡Mi señor, y mi rey!

— Saul sabía que era el espíritu del mismo Samuel, y se postró en tierra.

Y Samuel le preguntó:

— ¿Por qué me has molestado?

Saul explicó que los filisteos estaban atacando cada vez con más furia y el Señor ya no le daba instrucciones por medio de profetas y sueños. Por eso había invocado a su antiguo mentor pues ya no le quedaban más esperanzas. ¡Qué hombre tan triste, sufriendo ahora tantas penas por su rebeldía contra Dios!

Samuel le respondió:

— El Señor quitó el reino de ti, y lo ha dado a otro. Tú no has obedecido la voz del Señor y ahora vas a sufrir las consecuencias. El entregará Israel a los filisteos y mañana, tú y tus hijos, van a morir.

Saúl se cayó de largo como era.

El día siguiente, todo aconteció exactamente conforme lo había dicho Samuel. Los filisteos conquistaron a los israelitas, matando a muchos de ellos. Los hijos de Saúl, inclusive Jonatán, murieron. Saúl, gravemente herido, se suicidó con su propia espada. Cuando ocurrió esto, David y sus hombres, regresaron con gran victoria de una batalla contra los amalecitas. Cierta hombre de Saúl que sobrevivió, llamó a David. Relató que muchos israelitas, inclusive Saúl y sus hijos, habían muerto. David y sus hombres se pusieron a llorar la muerte de Saúl y de sus hijos, y de su ejército. Más tarde, David escribió un poema lamentando la muerte de Saúl y de Jonatán. Después de esto, el Señor dio instrucciones a David para que se estableciese en Hebrón, en tierra de Judá. Cuando llegó a Judá, a su propia tribu, fue coronado rey de Judá.

Entre tanto, el comandante del ejército de Saúl de nombre Abner, ungió a Is-boset, hijo de Saúl para reinar sobre Israel. Finalmente, los israelitas se dieron cuenta que Dios estaba bendiciendo a David, y por lo cual, lo ungió como rey sobre toda la nación conforme a los propósitos de Dios.

David tuvo gran éxito en su reino, derrotando a los filisteos y expandiendo sus fronteras. Conquistó a Jerusalén, declarándola su capital. Resolvió traer el arca sagrada a Jerusalén, pues aún se encontraba en casa de Abinadab. Así él y el ejército se fueron a buscarla, colocándola en un carro tirado de bueyes, en vez de cargarla en hombros que era el trabajo de los sacerdotes, tal cual Dios lo había ordenado a Moisés. Todo el mundo danzaba y cantaba de alegría, hasta que aconteció algo muy triste. Cuando los bueyes tropezaron, Uza, uno de los hijos de Abinadab, intentó asegurar el arca. En seguida, cayó muerto, pues nadie tenía el derecho de tocar el arca. Uza quiso hacer bien, pero mostró irreverencia para con Dios, y sufrió las consecuencias. Por la muerte trágica de Uza, el arca fue dejada en otra casa y algún tiempo después fue llevada, en forma correcta, a Jerusalén.

Aplicación

Entre las diversas aplicaciones de esta historia, se destacan tres:

1. Cuando desobedecemos a Dios, siempre tenemos que sufrir las consecuencias (Mencione lo que pasó con Saúl y Uza, habiendo desobedecido a Dios).
2. Cuando no mostramos reverencia para con Dios, Jesús, la iglesia, el culto, etc., ¿cuáles serán los resultados?
3. A veces demora Dios a ayudarnos, como en el caso de David, el cual esperó aproximadamente veinte años para recibir la coronación de rey sobre Israel. Finalmente, David recibió el reino prometido —cuando Dios así lo quiso. De la misma manera recibimos las bendiciones de Dios cuando El considera que estamos preparados para recibir las.

Material para preparar

Usted puede presentar una pieza teatral sobre la coronación de David, y sobre el intento de llevar el arca a Jerusalén. El arca puede hacerse conforme al modelo adjunto encontrado en la lección 43. En cuanto a la aplicación, haga cartones representando los tres puntos principales mencionados, siguiendo a los modelos.

JORNADA DE LA BIBLIA

Lecciones bíblicas para la escuela dominical.

Publicado "Pela Escola da Bíblia"
Belo Horizonte, Brasil.

Impreso en los talleres de:
SPANISH LITERATURE MINISTRY



DAVID ES CORONADO REY

1 Samuel 28 a 2 Samuel 6:19

Texto Bíblico

Versículo para memorizar

2 Samuel 4, 7, 9, 11, 12, 15, y 16

Gálatas 6:7

Meta

Mostrar que siempre somos lo que pensamos, como en el caso de David y su pecado con Betsabe.

El origen de esta lección

En toda la historia de la humanidad siempre hubo ambiciones por el poder. Por ejemplo, los políticos quieren derrotar a sus adversarios en el gobierno. Los hijos de los reyes roban y matan para alcanzar el trono que simboliza el poder; y, una vez en el poder, muchos reinan cruelmente.

Historia Bíblica

El rey David seguía trabajando para organizar su reino. Conquistó muchas tierras. Construyó fortalezas, palacios, etc. Mas otras cosas importantes quedaban atrás. Una de ellas era el cumplir con su promesa hecha a Jonatán. Le prometió cuidar bien de sus hijos. Pero David ni siquiera sabía si algún hijo de Jonatán aún estaba con vida. Unos ex siervos de Saúl le explicaron:

— Sí, Majestad, hay un hijo de Jonatán vivo. El se llama Mefi-boset, y está cojo.

Entonces, David ordenó traer Mefi-boset, y, cuando éste llegó, David le invitó a vivir con él en el palacio.

También quiso David construir un templo permanente para Dios. Pero el Señor no se lo permitió, diciéndole que su hijo lo haría. David obedeció las instrucciones divinas; sin embargo, ayudó en la futura construcción, acumulando piedras, maderas y otros materiales.

David era un buen hombre que siempre agradó a Dios. Siendo un músico, David escribió la mayor parte de los salmos.

Fue bendecido con muchas victorias, una gran nación, riquezas, una esposa e hijos...

Pero llegó un día en el cual ese mismo hombre de Dios cayó en tentación. Paseándose sobre el terrado de su palacio, vio una mujer muy bonita que se bañaba en una casa vecina. Pidió unas informaciones sobre ella, y le dijeron al rey:

— El nombre de ella es Betsabé, la mujer de Urías, uno de los oficiales de su ejército.

David mandó traerla a su palacio y la tomó, sabiendo que era una mujer casada. Pasando algún tiempo, Betsabé dijo al rey que esperaba un bebé.

Sabiendo esto, David organizó un engaño para acabar con Urías para poder quedarse con su mujer. Envió una carta a Joab, comandante de su ejército, diciendo:

— Coloca a Urías en el frente de batalla donde la lucha es más grave para que sea muerto. Joab obedeció la orden del rey, y Urías murió. Cuando Betsabé recibió la noticia de la muerte de su marido, se fue a vivir con David. De ella nació un lindo niño, al cual David amaba mucho.

Mientras tanto, David ya se había olvidado de sus terribles pecados (había tenido relaciones prohibidas con la mujer de otro hombre, y había cometido un asesinato). Pero Dios nunca jamás olvida las acciones de los hombres, sean malas o buenas. Por lo tanto, envió al rey el profeta Natán para mostrarle el crimen terrible que David había hecho. Natán le dijo:

— En cierta ciudad había dos hombres, el uno rico, el otro pobre. El rico tenía muchos animales, mas el pobre tenía apenas una oveja que había sido criada junto con sus hijos.

Un día un visitante llegó a la casa del rico y éste, no queriendo matar una de sus ovejas para alimentar al huésped, mató la oveja del pobre, y se la sirvió al visitante.

David se puso muy furioso, y dijo a Natán:

— ¡Aquél que ha hecho esto merece morir!

Y Natán contestó a David:

— ¡Tú eres ese hombre!

Cuando David escuchó estas palabras, respondió:

¡Pequé contra el Señor!

El se arrepintió tanto que Natán le dijo:

¡El Señor te ha perdonado! No morirás, pero el hijo que te nacera, morirá.

Y el niño murió.

Después, Dios dio otro niño a Betsabé, el cual fue llamado Salomón.

El Señor amó a Salomón y lo preparó para ser el que sería rey después de David.

Los otros hijos del rey se sublevaron. Uno de estos era Absalón. Era un joven bien parecido y de cabellos largos. El esperaba la muerte del papá para llegar a ser rey. Pero David seguía viviendo, y por esto Absalón resolvió tomar el trono por fuerza. Actuaba como si ya fuera el nuevo rey. Ordenó unos carros y cincuenta soldados. Se levantaba y pasaba el día en los portales de la ciudad. Cuando llegaba un ciudadano con una reclamo, le decía:

— Mira, tus palabras son buenas y justas; mas no tienes quien te oiga de parte del rey.

Después de cuatro años, Absalón consiguió la simpatía del pueblo y envió mensajeros para que anunciaran a todas las tribus de Israel:

— Cuando escuchen el sonido de las trompetas, todos deben gritar que Absalón es el rey.

Finalmente, David conoció la intención de su hijo. Temiendo que Absalón atacara la ciudad, David ordenó que toda la corte se refugiara.

El rey y los suyos se fueron al monte de los olivos, llorando... Pero David mandó dejar el arca en Jerusalén, diciendo:

— Si el Señor me bendice, permitirá que vuelva yo algún día a la ciudad...

Aplicación

Juan y Tony eran buenos amigos, estudiando en la misma escuela, frecuentando la misma iglesia y jugando fútbol al mismo tiempo. Pero un día ocurrió una tragedia. Los padres de Tony murieron en un accidente. Juan estaba muy triste.

Después de pensar en el futuro de Tony, Juan propuso a sus padres:

— Quizás podemos traer a Tony a casa para que viva con nosotros. Sé que ustedes quieren a Tony. El puede dormir en mi cuarto. Su padre se quedó quieto por unos momentos, y luego le dijo:

— Si mamá puede aguantar el trabajo por tener otro muchacho en casa, podemos hacerlo. Tony, sin embargo, tiene que colaborar, siguiendo las reglas de nuestro hogar. Si así puede hacerlo, será bienvenido.

Juan se puso muy contento y corrió para traer a Tony a su nuevo hogar.

Material para preparar

Ordene que los alumnos hagan ilustraciones sobre David trayendo Mefi-boset, al palacio y/o trayendo Juan a Tony a su casa. También puede dejar hacer a los alumnos varias escenas para ilustrar la lección.

JORNADA DE LA BIBLIA

Lecciones bíblicas para la escuela dominical.

Publicado "Pela Escola da Biblia"

Belo Horizonte, Brasil.

Impreso en los talleres de:
SPANISH LITERATURE MINISTRY



LOS EXITOS Y LAS DERROTAS DE DAVID

2 Samuel 4, 7, 9, 11, 12, 15, 16

Texto Bíblico

Versículo para memorizar

2 Samuel 16:15-17, 23; 24:1-25

Gálatas 5:26

Meta

Mostrar el peligro que existe en la envidia, enfatizando la importancia de respetar y amar a los demás, sabiendo que todos somos hechos por el mismo Dios, conforme a su plan.

El origen de esta lección

El río Jordán divide la tierra de Canaán en dos partes. Al este del río, la tierra es más alta, formando un altiplano. David y su corte se refugiaban en esa región remota, cuando Absalón asumió el trono.

Historia Bíblica

Después de haber huido David de Jerusalén, su hijo Absalón y sus tropas, entraron en la ciudad. El consejero de David, Husai, se aproximó a Absalón, fingiendo ser su amigo para destruir sus planes. Absalón escogió a Husai para que fuera uno de sus consejeros. En aquella misma noche, Husai había propuesto que primero preparase un ejército mayor, porque él quería perseguir a su padre. Así dio Husai más tiempo a David para poder esconderse. Absalón seguía a su consejo. Mientras que se preparaba un ejército más grande, David y los suyos llegaron a un lugar seguro por la frontera.

Finalmente, Absalón llevó su ejército a una batalla muy violenta contra su propio padre. David, siendo ya viejo, no se fue a la guerra. Mas pidió que sus hombres trataran con magnanimidad a su hijo.

La batalla se llevó a cabo en un bosque donde los soldados de David, menos en número, mostraron gran valor, derrotando al ejército de Absalón. Este intentó huir con su mula, mas pasando por debajo de un árbol, sus cabellos largos se enredaron en las ramas del árbol y se quedó colgado, como un pez en el anzuelo... Esto se informó de inmediato a Joab, el comandante del ejército de David. Este vino y mató a Absalón a sangre fría.

Viendo a su dirigente muerto, los seguidores de Absalón huyeron al otro lado del Jordán. Cuando los mensajeros corrieron a David para informarle acerca de la victoria, dijo:

— ¿Está bien mi hijo Absalón?

Cuando se enteró de que Absalón estaba muerto, el rey entró en su casa y lloró, diciendo:

— ¡Hijo mío Absalón, hijo mío, hijo mío Absalón! ¡Quién me diera que muriera yo en lugar de ti, Absalón, hijo mío, hijo mío! Luego David

y su pueblo se volvieron a Jerusalén donde él reasumió el trono. Lo primero que hizo David fue colocar a su sobrino Amasa en el puesto de comandante del ejército, quitando el puesto a Joab, quien había dado muerte a Absalón.

Durante el reinado de David, Israel llegó a ser una nación grande, poderosa, pacífica, pues David confiaba en Dios.

Pero un día llegó a pecar nuevamente. David ordenó hacer un censo no confiando así en Dios.

El propio Joab, que había matado a Amasa y volvió a ser comandante, sabía que eso no era bueno. Advirtió a David diciéndole que este acto traería problemas para el pueblo. David no quiso oírle y Joab obedeció las órdenes del rey, contando a todos los hombres en Israel. De repente, a David le pesó la conciencia y pidió perdón a Dios. El Señor ya le había perdonado, pero quería darle una lección. Por eso, envió a David su profeta Gad para avisarle que el podía escoger uno de estos tres castigos: ¿Quieres que te vengan siete años de hambre en tu tierra, o que huyas tres meses delante de tus enemigos y que ellos te persigan?, ¿o que haya tres días peste en tu tierra?

David dijo al profeta:

— En grande angustia estoy; mejor es caer en manos de Dios que es misericordioso, que caer en manos de nuestros enemigos. Y así escogió tres días de peste en el pueblo. Muchos tenían que morir. Mas cuando el ángel de la muerte llegó a Jerusalén para destruirla, El Señor ordenó que él detuviera su mano.

David vio el ángel del Señor:

— Sé que pequé, yo hice la maldad; ¿qué hicieron estas ovejas? Te ruego que tu mano se vuelva contra mí, y contra la casa de mi padre.

Y el Señor ordenó que David levantase un altar en el lugar donde había visto el ángel. Y sacrificó holocaustos y ofrendas de paz, y cesó la plaga en Israel.

Después de una vida larga y activa en el servicio del Señor, llegó el momento para David de escoger uno de sus hijos para reinar sobre Israel. (En nuestro segundo año de este curso, comenzaremos con la coronación del hijo escogido de nombre Salomón).

Aplicación

Usando los fantoches, presente un diálogo entre dos muchachos, por ejemplo Oscar y Joel. Enfatice la envidia y su consecuencia, enseñando que no se debe sentir envidia por nada.

Material para preparar

Junte todas las figuras de las cincuenta y dos lecciones de este año, usándolas como medio para resumir la gran historia de Dios y de su pueblo desde la creación hasta los días de David.



JORNADA DE LA BIBLIA

Lecciones bíblicas para la escuela dominical.

Publicado "Pela Escola da Biblia"
Belo Horizonte, Brasil.

Impreso en los talleres de:
SPANISH LITERATURE MINISTRY



LA MUERTE DE ABSALON Y EL REGRESO DE DAVID

2 Samuel 16:15-17,23; 24:1-25

MODELOS — MATERIAL VISUAL

LECCION 42

TUNICA PARA SAMUEL

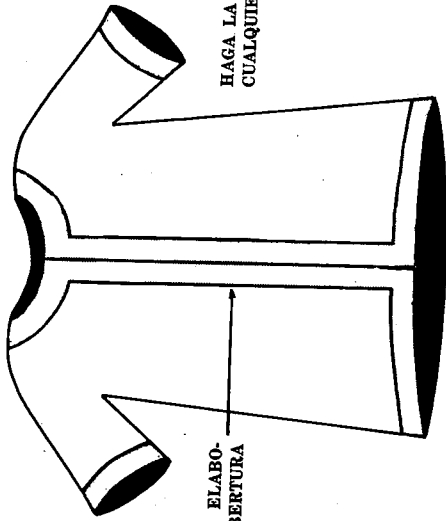

PUEDE SER ELABORADA CON ABERTURA FRONTAL.

HAGA LA TUNICA DE CUALQUIER TEJIDO

LECCION 43

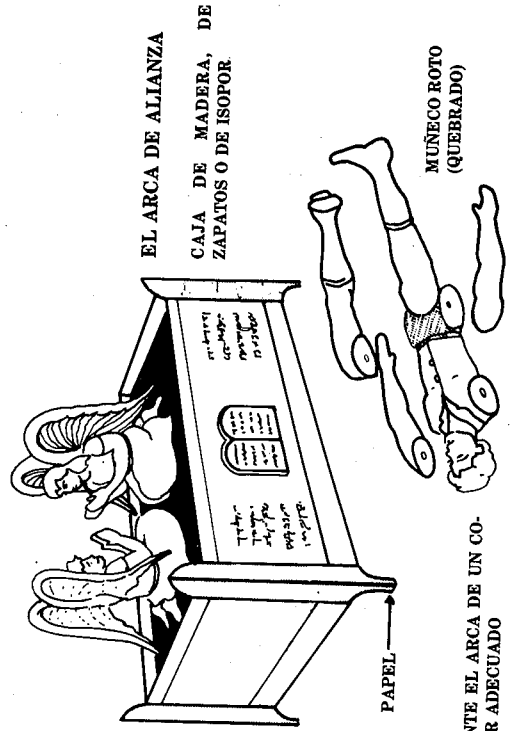

EL ARCA DE ALIANZA

CAJA DE MADERA, DE ZAPATOS O DE ISOPOR

MUÑECO ROTO (QUEBRADO)

PINTE EL ARCA DE UN COLOR ADECUADO

LECCION 40

IDOLO DAGON DENTRO DEL TEMPLO (HECHO DE ISOPOR, UN MATERIAL PLASTICO, ARCILLA, U OTRA MATERIA). VEASE EL CUADRO DEL IDOLO QUE SE INDICA ABAJO

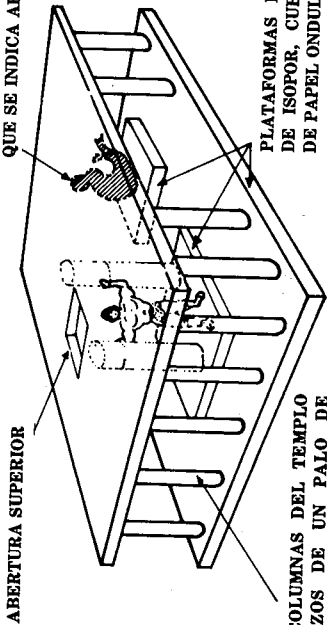

PLATAFORMAS HECHAS DE ISOPOR, CUBIERTAS DE PAPEL ONDULADO.

EL TEMPLO DE DAGON

LAS COLUMNAS DEL TEMPLO (PEDAZOS DE UN PALO DE ESCOBA)

LECCION 40

IMAGEN DE DAGON

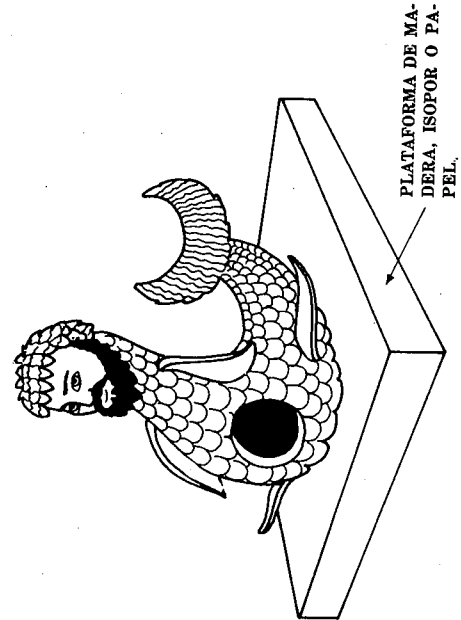

PLATAFORMA DE MADERA, ISOPOR O PAPEL.

MODELOS — MATERIAL VISUAL

LECCION 46

EL ARPA DE DAVID

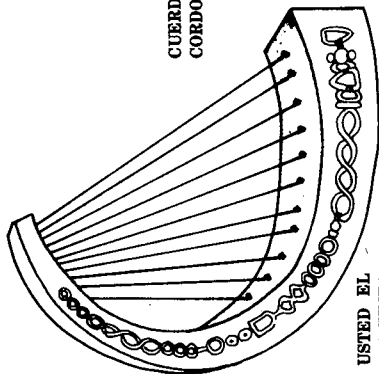

CUERDAS DE HILOS METALICOS, O DE CORDON DORADO

PINTE USTED EL ARPA CON TINTA DORADA

CONSTRUCCION CON ISOPOR, PAPEL, CARTULINA, ETC

LECCION 45

MUÑECOS REPRESENTANDO A SAMUEL, SAUL, EL REY AGAG, EL EJERCITO Y LOS ANIMALES

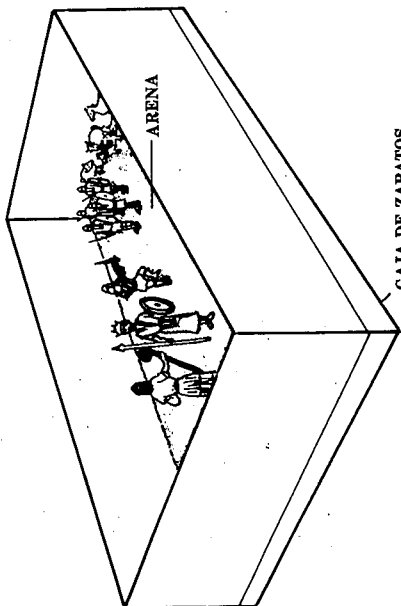

CAJA DE ZAPATOS

ARENA

LECCION 47

MODELO DE UNA HONDA

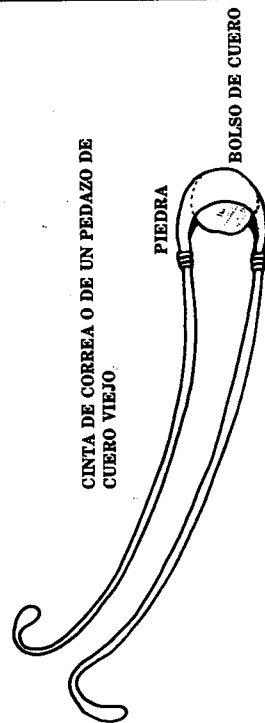

CINTA DE CORREA O DE UN PEDAZO DE CUERO VIEJO

PIEDRA

BOLSO DE CUERO

MUESTRE USTED, CON SUMO CUIDADO, COMO SE PUEDE LANZAR UNA PIEDRA CON FUERZA, EN LA DIRECCION DESEADA



PIEDRAS LISAS

LECCION 45

UNA FORTALEZA DE TIEMPOS ANTIGUOS

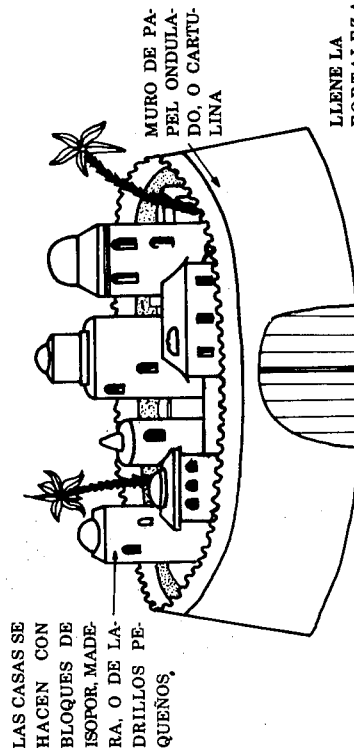

LAS CASAS SE HACEN CON BLOQUES DE ISOPOR, MADERA, O DE LADRILLOS PEQUEÑOS.

MURO DE PAPEL ONDULADO, O CARTULINA

LLENE LA FORTALEZA CON TIERRA O ARENA.

MODELOS – MATERIAL VISUAL

LECCION 50

CUANDO DESOBEDECEMOS A DIOS, SIEMPRE TENEMOS QUE SUFRIR LAS CONSECUENCIAS



SAUL MUERTO EN LA BATALLA

APLICACIONES PRACTICAS

A VECES, DIOS DEMORA PARA AYUDARNOS; POR ESO, HEMOS DE TENER PACIENCIA



DAVID RECIBE LA CORONA VEINTE AÑOS DESPUES DE LA PROMESA.

CUANDO NO MOSTRAMOS REVERENCIA PARA CON DIOS, PODEMOS ESPERAR MALOS RESULTADOS.

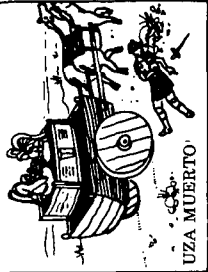

UZA MUERTO

LECCION 48

FANTOCHES O MUÑECOS (DE MANO)

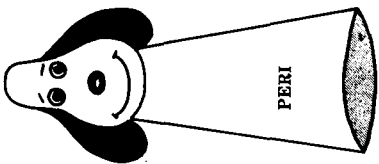

PERI

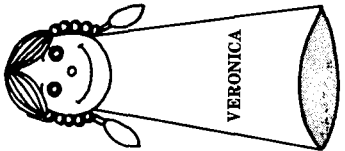

VERONICA

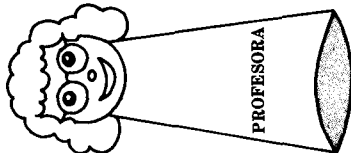

PROFESORA

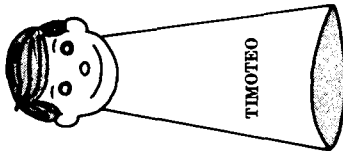

TIMOTEO

CONSTRUCCION: LOS FANTOCHES PUEDEN HACERSE DE BOLSAS DE PAPEL, O DE TEJIDO. EL PELO SE HACE DE TRIGO, LOS OJOS DE BOTONES, LA NARIZ DE PLASTICO O TEJIDO, ETC.

LECCION 49

ESCENARIO MOSTRANDO A SAUL Y DAVID

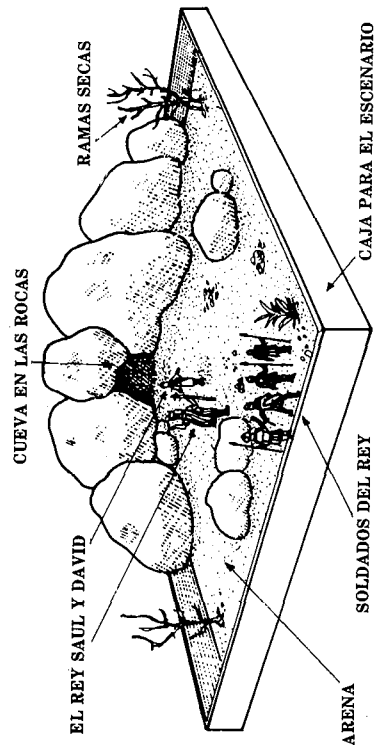

LECCION 51

DAVID Y MEFI - BOSET

